



## INVENTAIRE J80

**Nom du bateau :**

**Date :**

**Nom du skipper :**

### BIDON SECURITE (Côtier 6 milles)

Quantité	Départ	Retour
1 feu à retournement		
3 feux rouges à main		
3 bâtons lumineux cyalumes		
1 pochette 3 pavillons (National, N et C)		
1 bloc marine 2019		
1 corne de brume		
1 boule noire de mouillage		
2 cartes plastifiées		

### VOILES et accessoires de pont

Quantité	Départ	Retour
1 GV convoyage		
1 GV compétition		
1 foc convoyage		
1 foc compétition		
1 spi (école /compétition)		
1 écoute de GV		
1 écoute de foc		
1 écoute de spi		
1 drisse de GV		
1 drisse de foc		
1 drisse de spi		
1 manivelle de winch		
1 manille de GV		
1 manille de foc		
1 hâle-bas de bôme		
1 Cunningham		
2 poulies de spi		
2 poulies chariot de foc		
2 poulies de renvoi de foc		
1 compas magnétique		
1 stick		

Merci de reporter précisément sur le(s) schéma(s) ci-dessous tout dysfonctionnement constaté sur le pont, la carène ou le gréement (usure, impact, fissure, éclat, pièce manquante ou défectueuse,...)

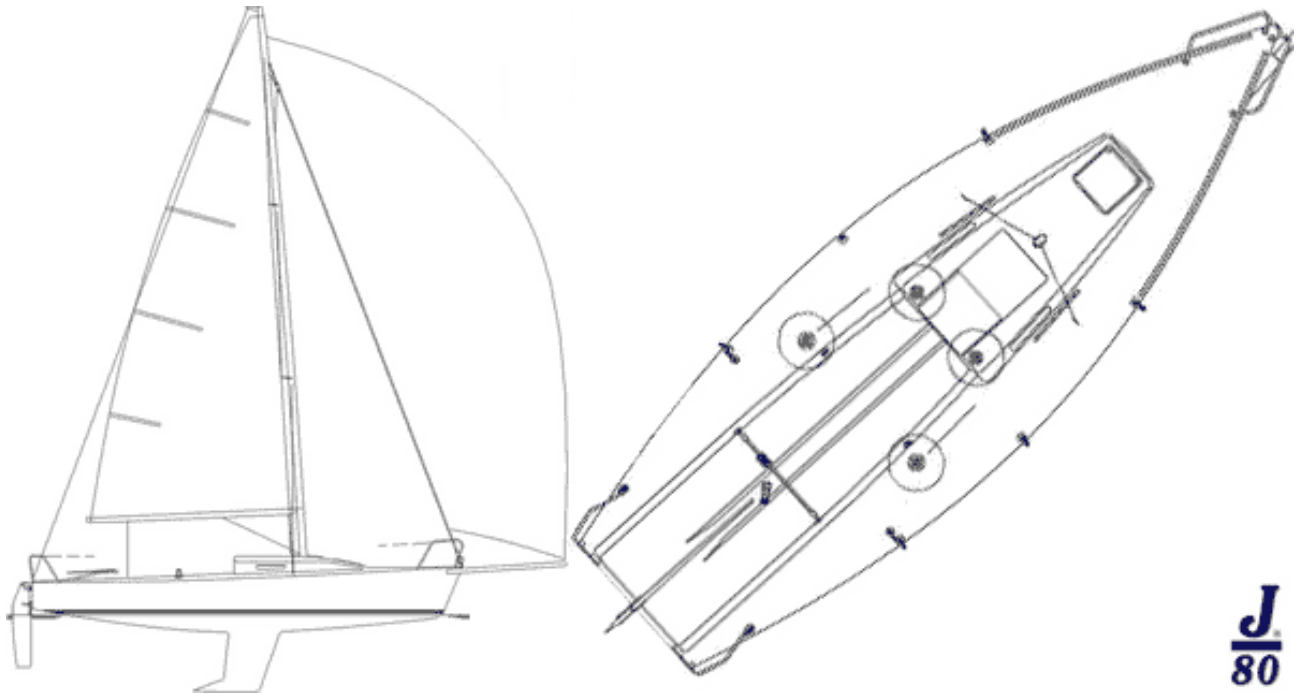

## AUTRES

Quantité	Départ	Retour
Gilets de sauvetage		
1 ancre et ligne de mouillage		
1 bouée couronne		
3 amarres		
1 pompe de cale		
2 pare-battage		
1 éponge		
1 sceau		
1 stick		
1 VHF + chargeur		
1 Moteur 2.5 cv (coupe circuit + plein essence)		